

# КРОВ®

**ВЕНТИЛЯТОРЫ КРЫШНЫЕ РАДИАЛЬНЫЕ  
С ВЫХОДОМ ПОТОКА ВВЕРХ  
ЭНЕРГОЭФФЕКТИВНЫЕ  
производства ООО «ВЕЗА»**



•035 •040• •045 •050 •056 •063 •071 •080 •090 •100 •112 •125

## ИСПОЛНЕНИЕ

- **Общепромышленное (Н)**
  - **Коррозионностойкое (К1)**
  - **Взрывозащищенное (В)**
  - **Взрывозащищенное (ВС)**
  - **Взрывозащищенное коррозионностойкое (ВК1)**
  - **Взрывозащищенное коррозионностойкое (ВСК1)**
- кроме режима ДУ
  - кроме режима ДУ
  - для группы газов IIC только водород по ГОСТ Р 55026-2012; кроме режима ДУ
  - кроме режима ДУ
  - для группы газов IIC только водород по ГОСТ Р 55026-2012; кроме режима ДУ

## НАЗНАЧЕНИЕ

- Системы вентиляции – режим работы: **Т80**
- Санитарно-технические и производственные установки – режим работы: **•Т80 •Т200**
- Системы противодымной вентиляции – режим работы: **•ДУ400 •ДУ600 •ДУВ400 •ДУВ600**

## КОНСТРУКЦИЯ

Вентиляторы КРОВ® имеют невысокий корпус со свободным выходом воздуха вверх и небольшую массу; предусмотрена специальная защита помещения от попадания атмосферных осадков.

Рабочее колесо, с повышенным КПД (до 75%), установлено непосредственно на валу двигателя и потребляет с увеличением расхода мощность, не перегружаящую двигатель.

Вентиляторы создают большой расход, высокое статическое давление и небольшой шум.

Вентиляторы комплектуют высококачественными 3-х фазными

асинхронными односкоростными двигателями. Возможно применение частотного регулирования скорости вращения.

Установочные размеры на опорной плите унифицированы с крышными вентиляторами КРОС®. Вентиляторы на кровле легко устанавливать с помощью монтажного стакана СТАМ®.

Предлагается дополнительная комплектация вентиляторов опциями - см. раздел каталога «Дополнительная комплектация».

## ЭКСПЛУАТАЦИЯ

Вентиляторы могут эксплуатироваться в условиях умеренного (У), умеренного и холодного (УХЛ) и тропического (Т) климата 1-й категории размещения по ГОСТ 15150.

Условия эксплуатации:

- температура окружающей среды
- от минус 45 до +40°С для умеренного климата,

- от минус 60 до +40°С для умеренного и холодного климата,
- от минус 10 до +50°С для тропического климата;
- среднее значение виброскорости внешних источников вибрации в местах установки вентилятора не более 2мм/с;
- условия по перемещаемой среде - в таблице 1, стр.10.

**МАРКИРОВКА**

**Пример:**

Вентилятор крышный радиальный КРОВ91; типоразмер 056; режим работы Т80; коррозионностойкий; двигатель с частотным регулированием скорости вращения с номинальной мощностью  $N_{ном}=7,5кВт$  и числом полюсов 4; климатическое исполнение У1:

**КРОВ91-056-Т80-К1-00750/4F-У1**

Обозначение:	•КРОВ60 •КРОВ60А <sup>1</sup>	•КРОВ61 •КРОВ61А <sup>1</sup>	•КРОВ91 •КРОВ91А <sup>1</sup>
Типоразмер вентилятора:	•035 •040 •045 •050 •056 •063 •071 •080 •090 •100 •112 •125		
Режим работы:	<ul style="list-style-type: none"> <li>•Т80 - температура перемещаемой среды до 80°C (время работы – постоянно)</li> <li>•Т200 - температура перемещаемой среды до 200°C (время работы – постоянно)</li> <li>•ДУ400 - температура перемещаемой среды 400°C (время работы – 120 мин)</li> <li>•ДУ600 - температура перемещаемой среды 600°C (время работы – 120 мин)</li> <li>•ДУВ400 - совмещенный режим Т80 и ДУ400</li> <li>•ДУВ600 - совмещенный режим Т80 и ДУ600</li> </ul>		
Исполнение:	<ul style="list-style-type: none"> <li>•Н - общепромышленное</li> <li>•К1 - коррозионностойкое</li> <li>•В - взрывозащищенное (для вентиляторов с ЧРП+Ех только в составе с ШСАУ-ВЕЗА)</li> <li>•ВС - взрывозащищенное для группы газов IIC только водород (для вентиляторов с ЧРП+Ех только в составе с ШСАУ-ВЕЗА)</li> <li>•ВК1 - взрывозащищенное коррозионностойкое (для вентиляторов с ЧРП+Ех только в составе с ШСАУ-ВЕЗА)</li> <li>•ВСК1 - взрывозащищенное (ВС) коррозионностойкое (для вентиляторов с ЧРП+Ех только в составе ШСАУ-ВЕЗА)</li> </ul>		
Параметры двигателя <sup>2</sup> :	<ul style="list-style-type: none"> <li>•И/Р</li> <li>•И/РF - для комплектации двигателя ЧРП</li> </ul>		
И <sup>3</sup> – индекс мощности - см. таблицу 1			
P – число полюсов:	2(3000 оборотов) 4 (1500 оборотов) 6(1000 оборотов) 8(750 оборотов) 12(500 оборотов)		
F – использование ЧРП			
Климатическое исполнение:	•У1 •УХЛ1 •Т1		
Класс энергоэффективности электродвигателя <sup>4</sup> :	•IE2		

**Примечание:**

- <sup>1</sup> Алюминиевое рабочее колесо до типоразмера вентилятора 080 для режима Т80 и исполнений •Н •В •ВС
- <sup>2</sup> Все двигатели по умолчанию поставляются по ГОСТ Р 51689-2000 с напряжением питания 380В прямой пуск, исполнение на другие напряжения и способы подключения по специальному согласованию. Пуск двигателей от 15 кВт должен выполняться с применением софт стартера МСД.
- <sup>3</sup> Индекс мощности - см. таблицу 1.
- <sup>4</sup> Указывается для вентиляторов, если он отличный от стандартного.
- Дополнительная комплектация заказывается отдельными позициями, как опции (см. раздел «Дополнительная комплектация»).
- Специальные требования к вентилятору указываются дополнительно и согласовываются с изготовителем.

**Таблица 1**

	<b>КРОВ</b>		
Номинальная мощность двигателя (Nном), кВт	0,18...0,75	1,1...7,5	11...90
Индекс мощности (И)	00018...00075	00110...00750	01100...09000

**Таблица 2**

	<b>КРОВ</b>											
Типоразмер вентилятора	035	040	045	050	056	063	071	080	090	100	112	125
Габарит СТАМ-2012	35	40	45	51	56	63	71	88	90	109	112	136

ОБЛАСТИ АЭРОДИНАМИЧЕСКИХ ПАРАМЕТРОВ

КРОВ прямое подключение к сети 50Гц/380В

Области  
аэродинамических  
параметров

КРОВ

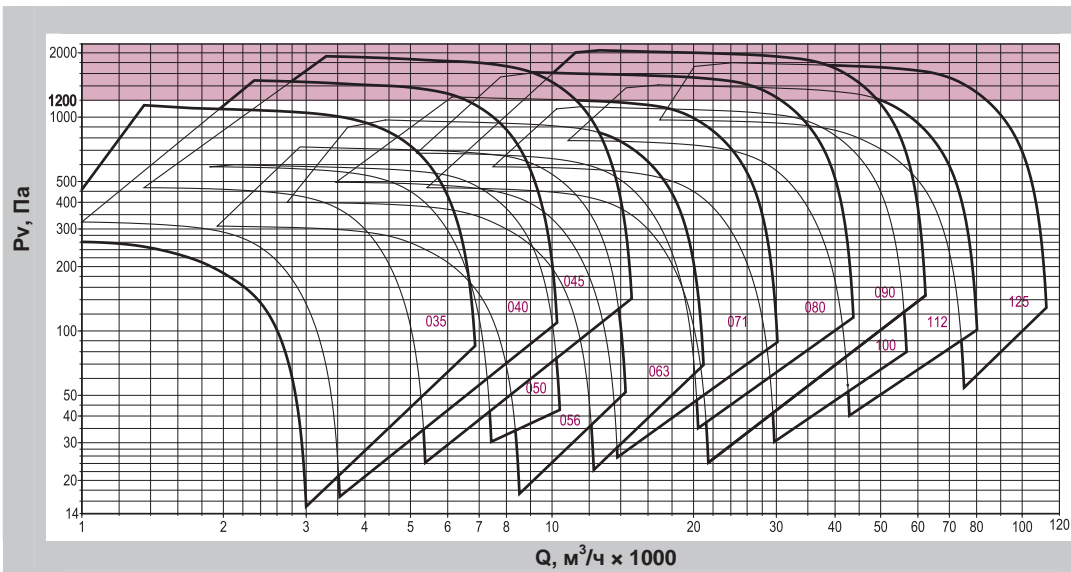

КРОВ-F вентилятор с использованием ЧРП

Области  
аэродинамических  
параметров

КРОВ-F  
Исполнение с ЧРП

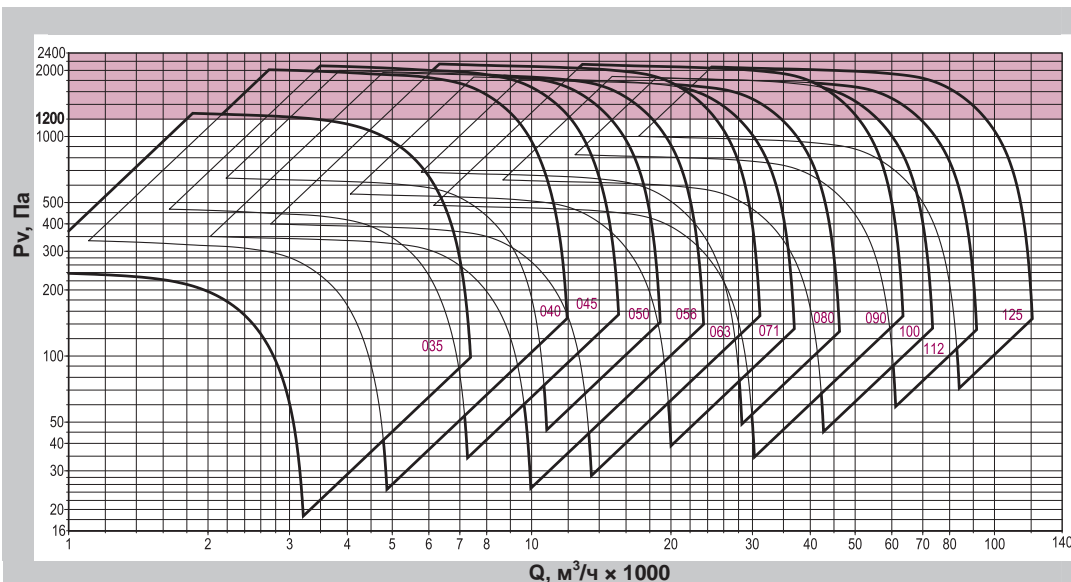

Примечание:

- Время работы в зоне (полное давление выше 1200 Па) – не более 120 минут.
- Динамическое давление вентилятора не используется, поэтому приведены кривые статического давления.

ТЕХНИЧЕСКИЕ ХАРАКТЕРИСТИКИ

035

Номер кривой	Тип вентилятора	Нном, кВт	Число полюсов	Ток при 380В, А	Масса* тах, кг
<b>Все режимы</b>					
1	КРОВ61	0,18***	4	0,73	64
2	КРОВ91	0,25		0,83	65
3	КРОВ60	1,5	2	3,2	73
4	КРОВ91	2,2		4,6	75

Номер кривой	Тип вентилятора	пк, мин <sup>-1</sup>	Нном, кВт	Число полюсов	Масса* тах, кг
<b>С преобразователем частоты (кроме режима ДУ)</b>					
1	КРОВ91-F	1472	0,25	4	65
2		1681	0,37		66
3		1918	0,55		68
4		2122	0,75		69
5		2403	1,1	2	72
6		2580	1,5		73
7		3034	2,2		75
8		3377	3**		77
9	3718	4**		82	

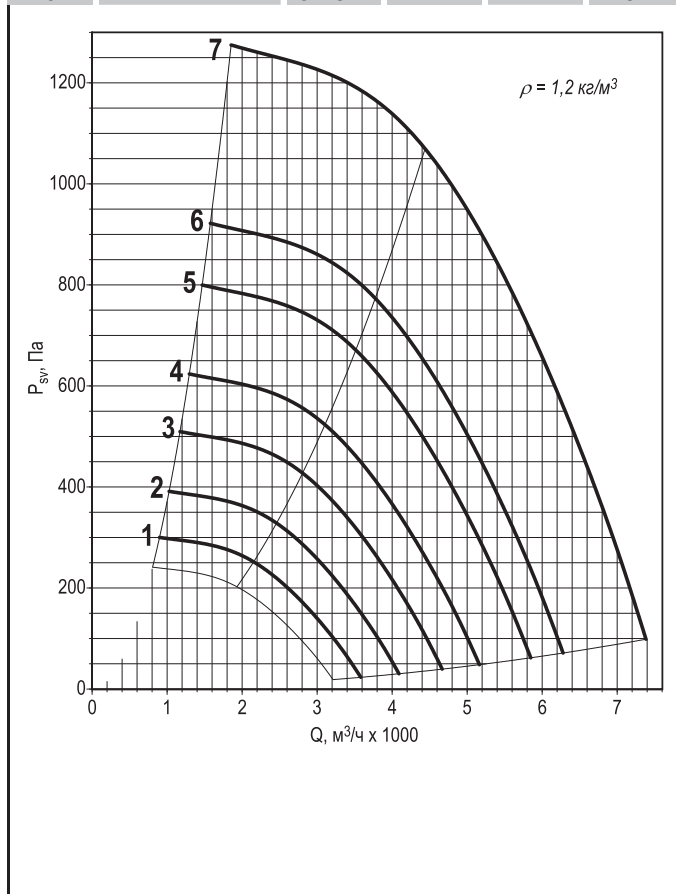
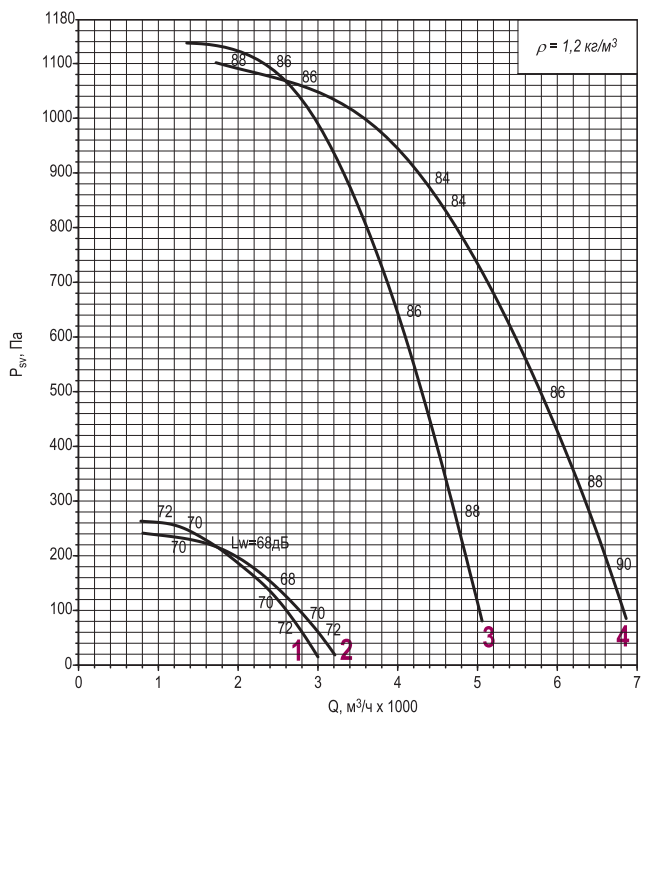

Режим работы Т80/200

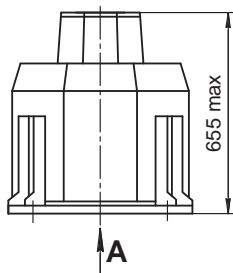

Режим работы ДУ/ДУВ400(600)

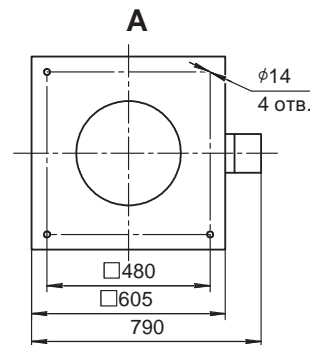
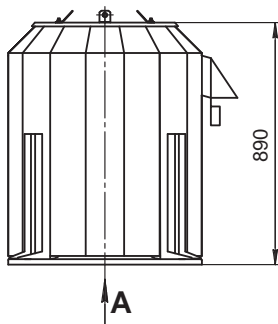

Примечание:

- \* При изменении типа двигателя масса может изменяться.
- \*\* Время работы – 120 минут.
- \*\*\* Двигатель отсутствует во взрывозащищенных исполнениях.
- Графики даны для упрощенного выбора вентилятора, поэтому очень важно использовать программу VEZAFAN.
- Акустические параметры вентилятора (уровни звукового давления Lp) приведены в приложении.

Дополнительная комплектация

Стакан монтажный СТАМ

Поддон ПОД

Преобразователь частоты

Устройство плавного пуска

Шкаф ШСАУ

040

Номер кривой	Тип вентилятора	Нном, кВт	Число полюсов	Ток при 380В, А	Масса* тах, кг
<b>Все режимы</b>					
1	КРОВ60	0,25	4	0,83	80
2	КРОВ61	0,37		81	
3	КРОВ91	0,55		83	
<b>Режим только ДУ</b>					
4	КРОВ61-ДУ	3	2	6,5	92
5	КРОВ91-ДУ	4		8,4	97

Номер кривой	Тип вентилятора	пк, мин <sup>-1</sup>	Нном, кВт	Число полюсов	Масса* тах, кг
<b>С преобразователем частоты (кроме режима ДУ)</b>					
1	КРОВ91-F	1537	0,55	4	84
2		1709	0,75		85
3		1942	1,1		89
4		2148	1,5		91
5		2431	2,2	2	90
6		2639	3		92
7		2972	4**		97
8		3319	5,5**		106

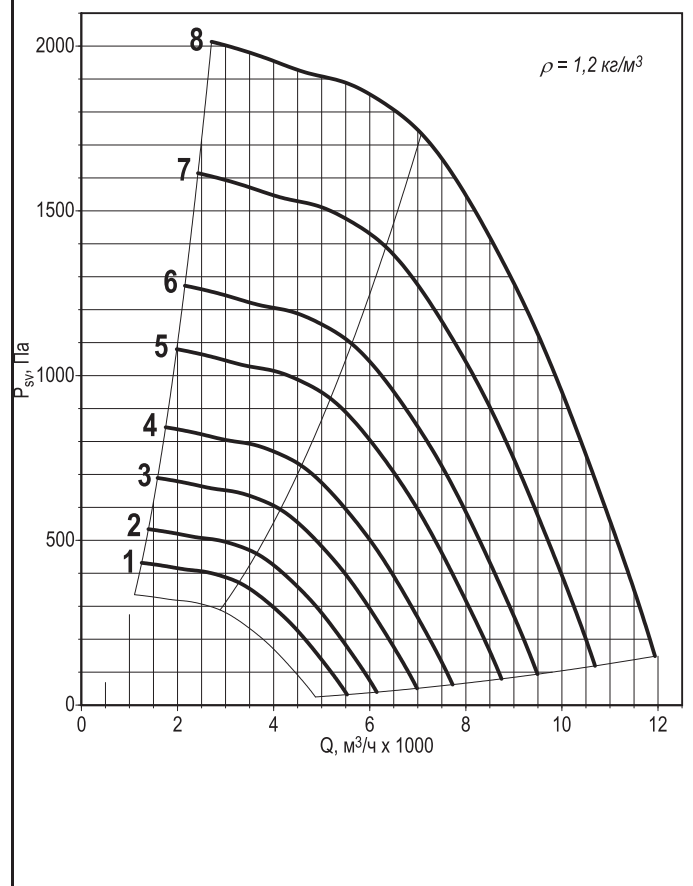
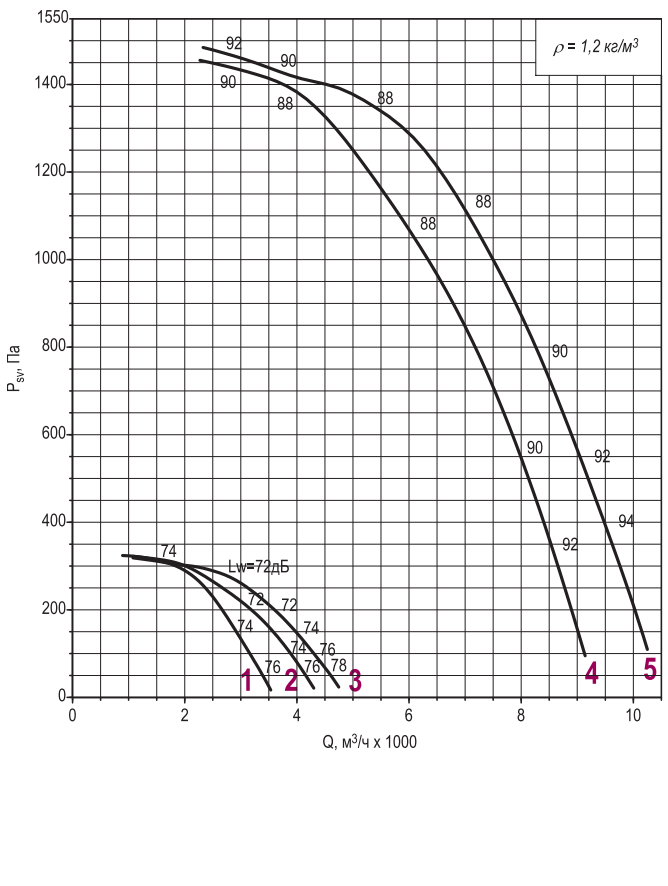

Режим работы Т80/200

Режим работы ДУ/ДУВ400(600)

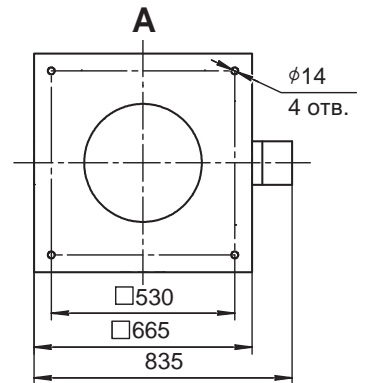
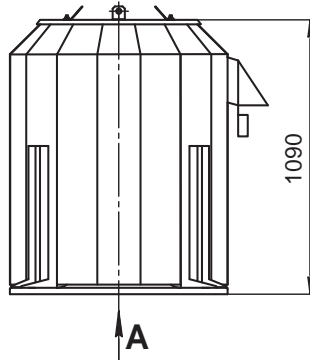
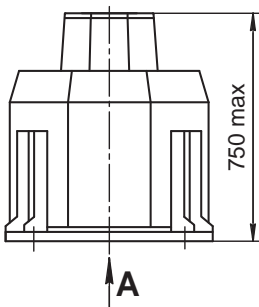

Примечание:

- \* При изменении типа двигателя масса может изменяться.
- \*\* Время работы – 120 минут.
- Графики даны для упрощенного выбора вентилятора, поэтому очень важно использовать программу VEZAFAN.
- Акустические параметры вентилятора (уровни звукового давления Lp) приведены в приложении.

Дополнительная комплектация

Стакан монтажный СТАМ

Поддон ПОД

Преобразователь частоты

Устройство плавного пуска

Шкаф ШСАУ

# 045

Номер кривой	Тип вентилятора	Нном, кВт	Число полюсов	Ток при 380В, А	Масса* тах, кг
<b>Все режимы</b>					
1	КРОВ60	0,55	4	1,5	94
2	КРОВ61	0,75		2,2	95
3	КРОВ91	1,1		2,6	98
<b>Режим только ДУ</b>					
5	КРОВ60-ДУ	5,5	2	11	117
6	КРОВ91-ДУ	7,5		14,7	137

Номер кривой	Тип вентилятора	пк, мин <sup>-1</sup>	Нном, кВт	Число полюсов	Масса* тах, кг
<b>С преобразователем частоты (кроме режима ДУ)</b>					
1	КРОВ91-F	1593	1,1	4	100
2		1771	1,5		102
3		2008	2,2		105
4		2221	3		107
5		2439	4	116	
6		2628	5,5**	2	117
7		3011	7,5**		137

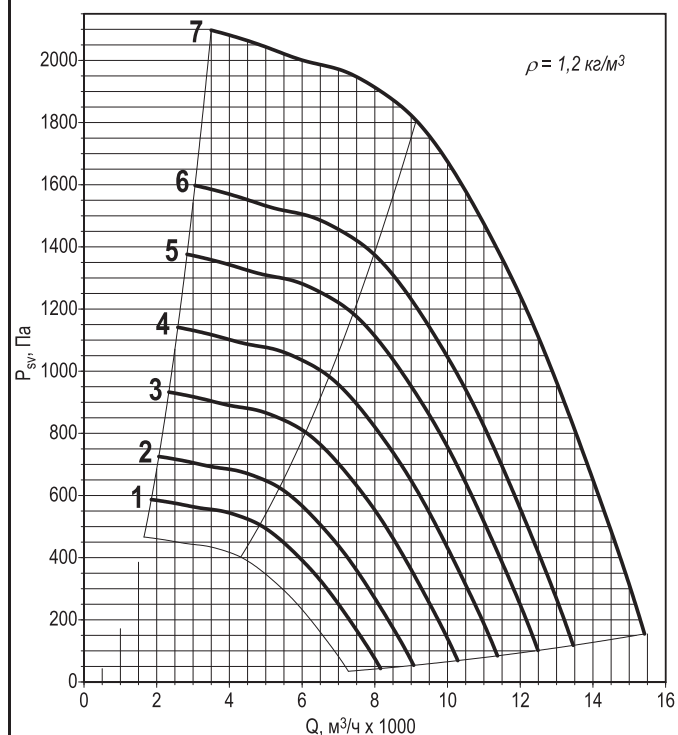
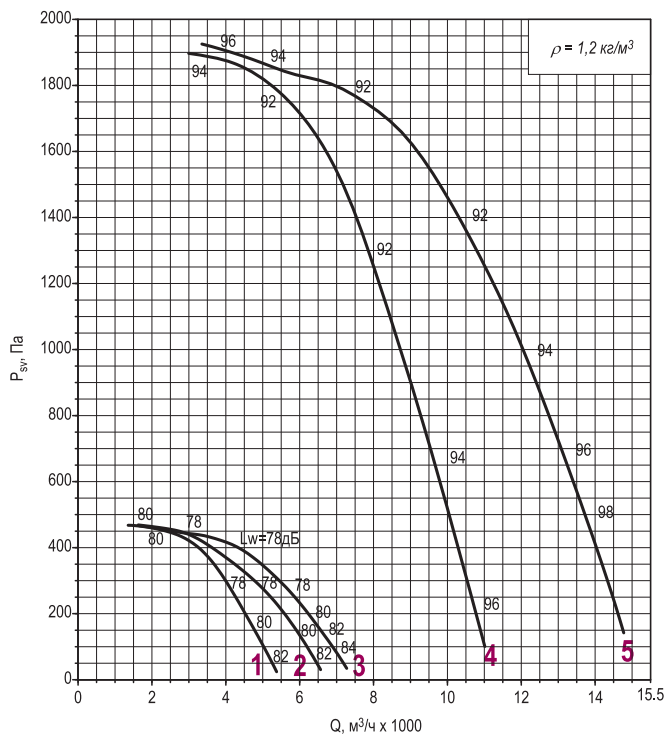

Режим работы Т80/200

Режим работы ДУ/ДУВ400(600)

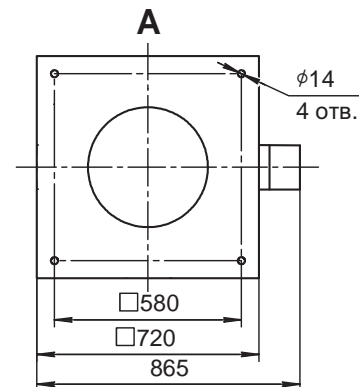
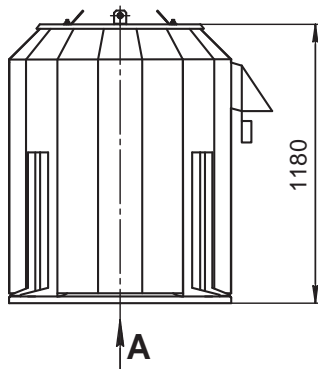
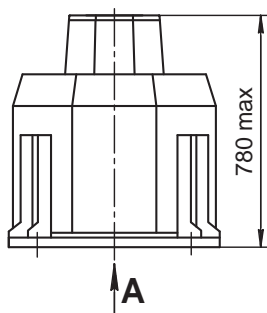

**Примечание:**

- \* При изменении типа двигателя масса может изменяться.
- \*\* Время работы – 120 минут.
- Графики даны для упрощенного выбора вентилятора, поэтому очень важно использовать программу VEZAFAN.
- Акустические параметры вентилятора (уровни звукового давления Lp) приведены в приложении.

**Дополнительная комплектация**

Стакан монтажный СТАМ

Поддон ПОД

Преобразователь частоты

Устройство плавного пуска

Шкаф ШСАУ

050

Номер кривой	Тип вентилятора	Нном, кВт	Число полюсов	Ток при 380В, А	Масса* тах, кг
<b>Все режимы</b>					
1	КРОВ60	0,25	6	1,04	102
2	КРОВ61	0,37		1,31	105
3	КРОВ91	0,55		1,74	106
4	КРОВ60	1,1	4	2,6	110
5	КРОВ61	1,5		3,6	112
6	КРОВ91	2,2		5,1	115

Номер кривой	Тип вентилятора	пк, мин <sup>-1</sup>	Нном, кВт	Число полюсов	Масса* тах, кг
<b>С преобразователем частоты (кроме режима ДУ)</b>					
1	КРОВ91-F	1669	2,2	4	115
2		1851	3		117
3		2035	4		126
4		2257	5,5**		147
5		2496	7,5**		171
6		2592	11**		183

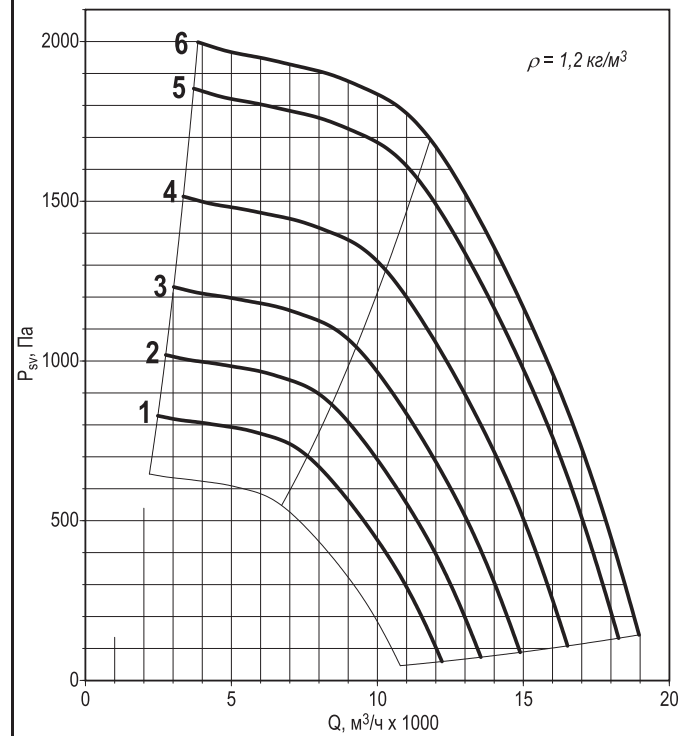
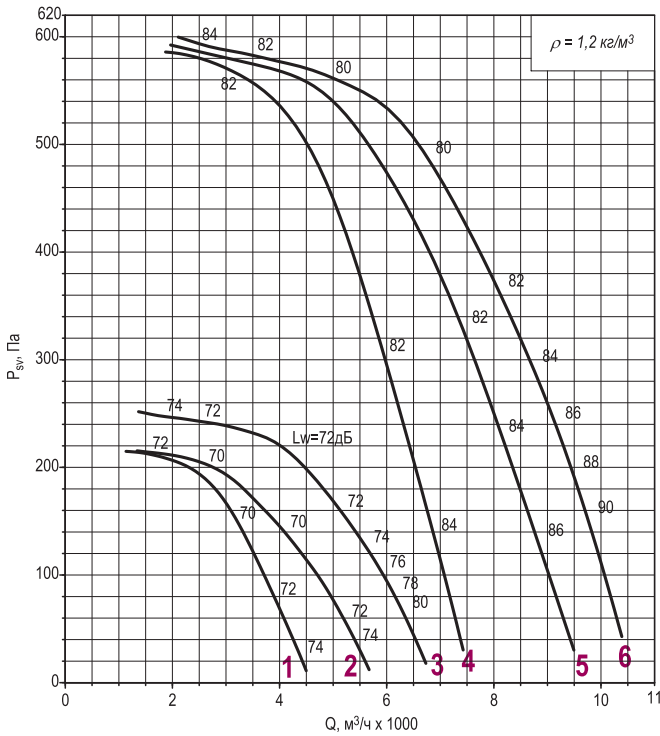

Режим работы Т80/200

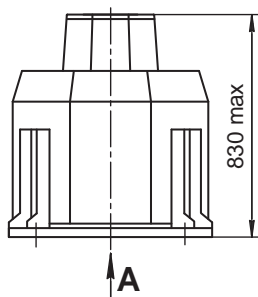

Режим работы ДУ/ДУВ400(600)

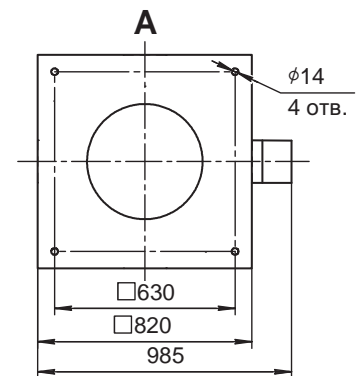
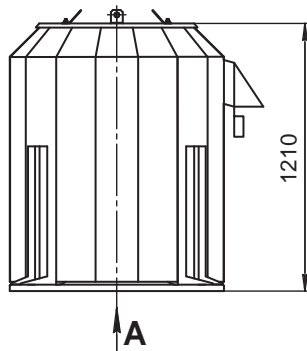

Примечание:

- \* При изменении типа двигателя масса может изменяться.
- \*\* Время работы – 120 минут.
- Графики даны для упрощенного выбора вентилятора, поэтому очень важно использовать программу VEZAFAN.
- Акустические параметры вентилятора (уровни звукового давления Lp) приведены в приложении.

Дополнительная комплектация

Стакан монтажный СТАМ

Поддон ПОД

Преобразователь частоты

Устройство плавного пуска

Шкаф ШСАУ



056

Номер кривой	Тип вентилятора	Нном, кВт	Число полюсов	Ток при 380В, А	Масса* тах, кг
<b>Все режимы</b>					
1	КРОВ60	0,55	6	1,74	157
2	КРОВ61	0,75		2,3	161
3	КРОВ91	1,1		3,2	163
4	КРОВ61	2,2	4	5,1	166
5	КРОВ91	3		7,3	168

Номер кривой	Тип вентилятора	пк, мин <sup>-1</sup>	Нном, кВт	Число полюсов	Масса* тах, кг
<b>С преобразователем частоты (кроме режима ДУ)</b>					
1	КРОВ91-F	1096	1,1	6	163
2		1216	1,5		166
3		1379	2,2		174
4		1528	3	4	168
5		1686	4		177
6		1876	5,5		198
7		2077	7,5**		222
8		2289	11**		234

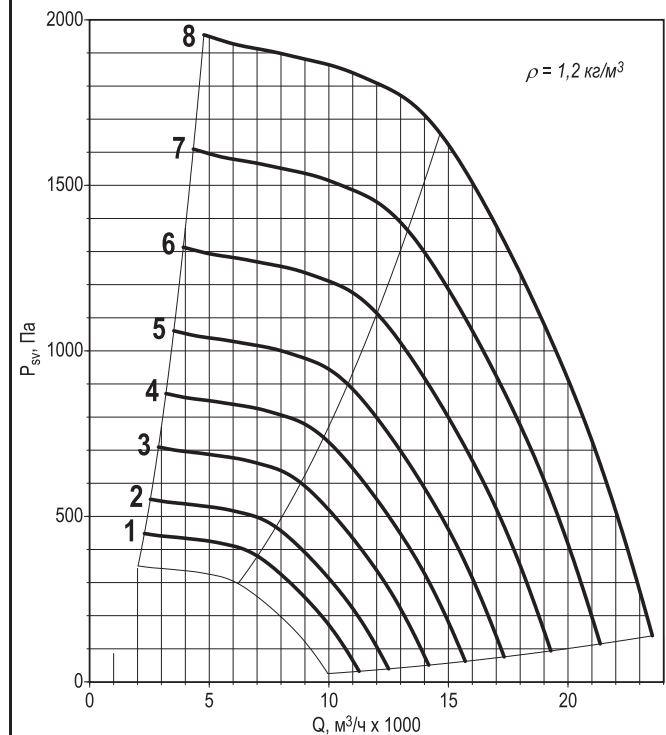
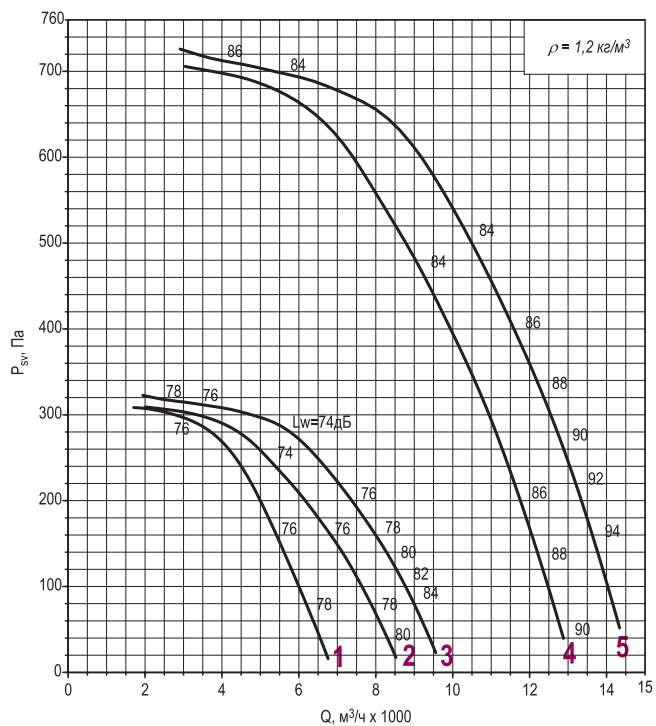

Режим работы Т80/200

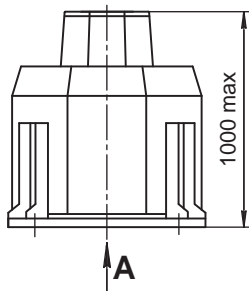

Режим работы ДУ/ДУВ400(600)

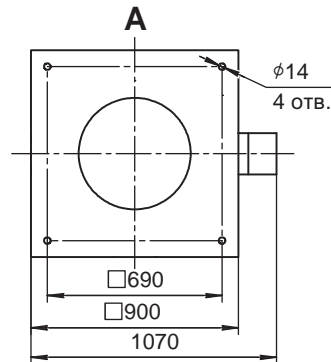
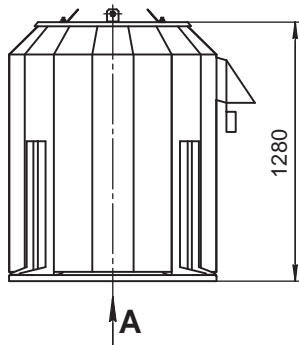

Примечание:

- \* При изменении типа двигателя масса может изменяться.
- \*\* Время работы – 120 минут.
- Графики даны для упрощенного выбора вентилятора, поэтому очень важно использовать программу VEZAFAN.
- Акустические параметры вентилятора (уровни звукового давления  $L_p$ ) приведены в приложении.

Дополнительная комплектация

Стакан монтажный СТАМ

Поддон ПОД

Преобразователь частоты

Устройство плавного пуска

Шкаф ШСАУ



063

Номер кривой	Тип вентилятора	Нном, кВт	Число полюсов	Ток при 380В, А	Масса* тах, кг
--------------	-----------------	-----------	---------------	-----------------	----------------

Все режимы

1	КРОВ61	1,1	6	3,2	191
2	КРОВ91	1,5		4,1	194
3	КРОВ61	4	4	8,6	205
4	КРОВ91	5,5		11,7	226

Номер кривой	Тип вентилятора	пк, мин <sup>-1</sup>	Нном, кВт	Число полюсов	Масса* тах, кг
--------------	-----------------	-----------------------	-----------	---------------	----------------

С преобразователем частоты (кроме режима ДУ)

1	КРОВ91-F	996	1,5	6	194
2		1135	2,2		202
3		1259	3		206
4		1384	4		217
5		1535	5,5	4	226
6		1708	7,5		250
7		1942	11**		262
8		2128	15**		295

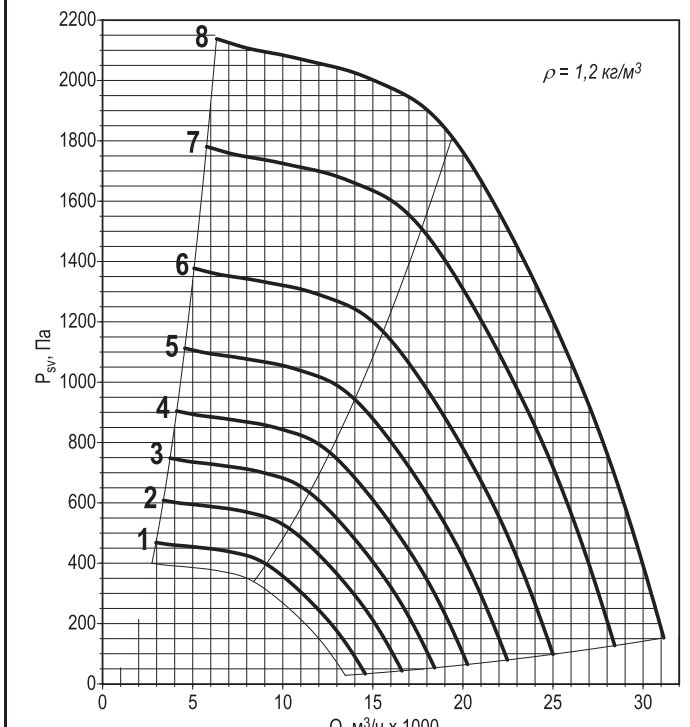
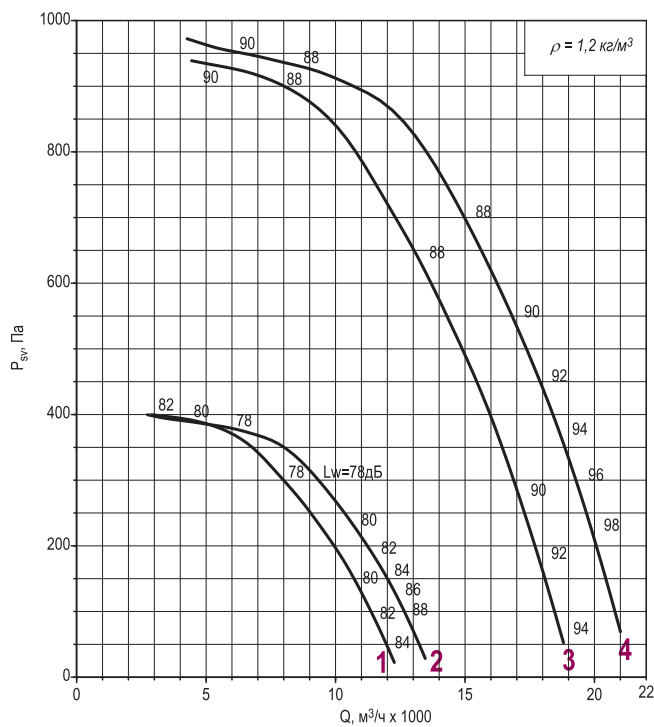

Режим работы Т80/200

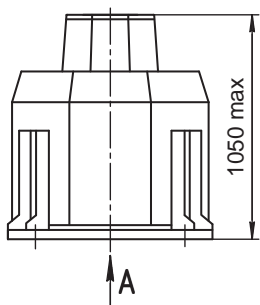

Режим работы ДУ/ДУВ400(600)

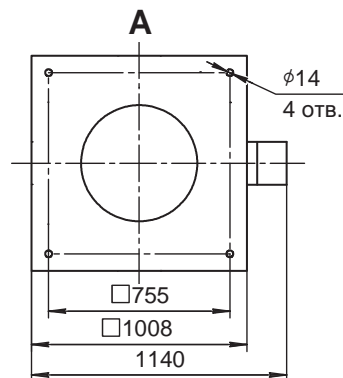
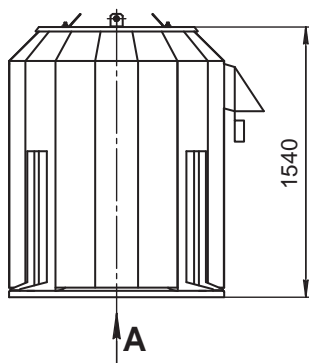

Примечание:

- \* При изменении типа двигателя масса может изменяться.
- \*\* Время работы – 120 минут.
- Графики даны для упрощенного выбора вентилятора, поэтому очень важно использовать программу VEZAFAN.
- Акустические параметры вентилятора (уровни звукового давления Lp) приведены в приложении.

Дополнительная комплектация

Стакан монтажный СТАМ

Поддон ПОД

Преобразователь частоты

Устройство плавного пуска

Шкаф ШСАУ

071

Номер кривой	Тип вентилятора	Нном, кВт	Число полюсов	Ток при 380В, А	Масса* тах, кг
<b>Все режимы</b>					
1	КРОВ60	0,75	8	2,1	223
2	КРОВ91	1,1		3	226
3	КРОВ61	2,2		5,8	232
4	КРОВ91	3	6	7	236
5	КРОВ61	7,5		15,6	280
6	КРОВ91	11		23	292

Номер кривой	Тип вентилятора	пк, мин <sup>-1</sup>	Нном, кВт	Число полюсов	Масса* тах, кг
<b>С преобразователем частоты (кроме режима ДУ)</b>					
1	КРОВ91-F	1028	3	6	236
2		1135	4		247
3		1263	5,5		261
4		1398	7,5	272	
5		1587	11	4	292
6		1764	15**		325

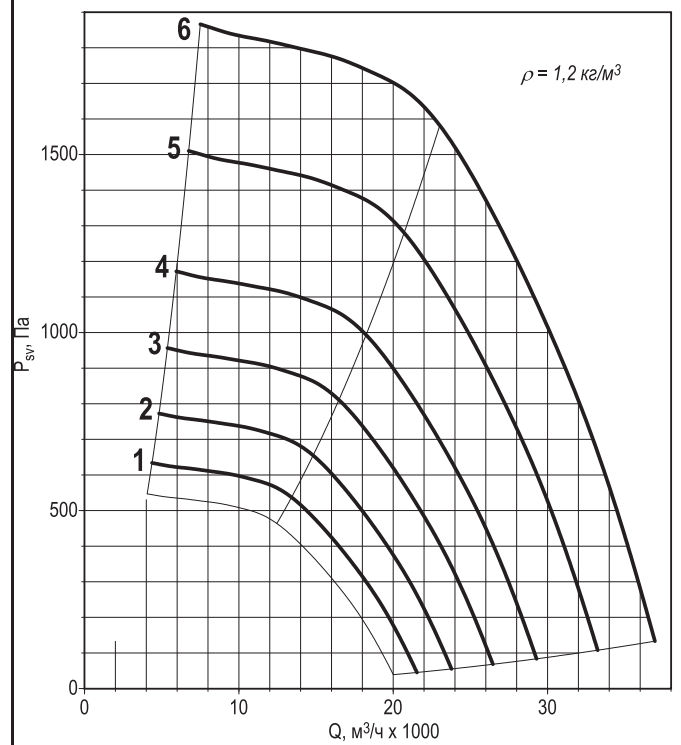
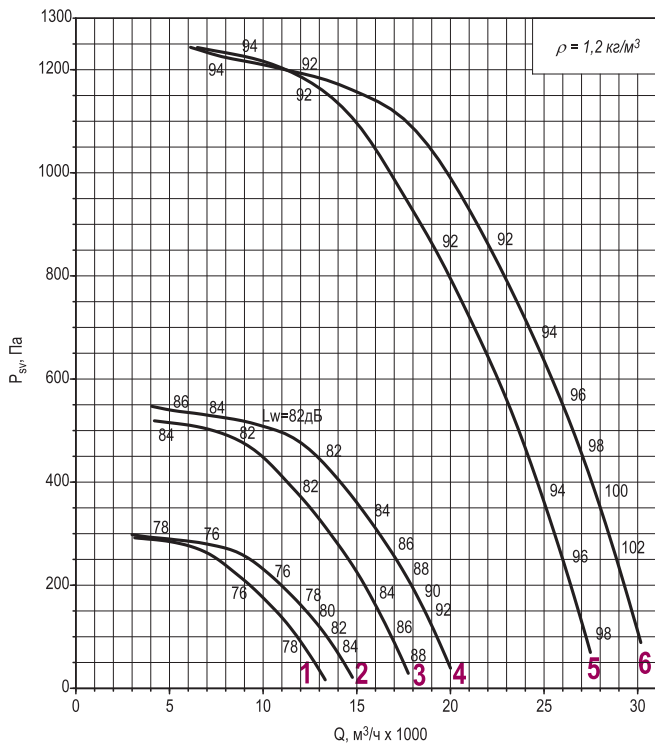

Режим работы Т80/200

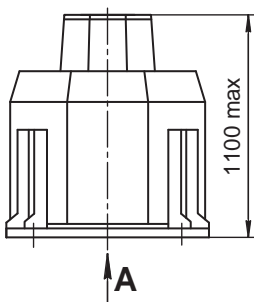

Режим работы ДУ/ДУВ400(600)

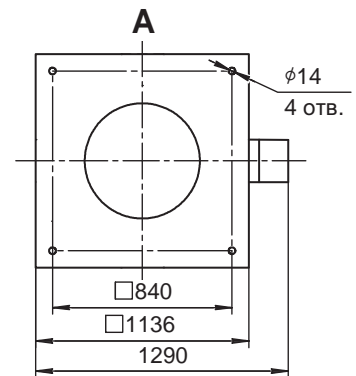
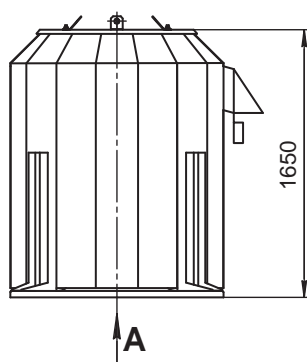

Примечание:

- \* При изменении типа двигателя масса может изменяться.
- \*\* Время работы – 120 минут.
- Графики даны для упрощенного выбора вентилятора, поэтому очень важно использовать программу VEZAFAN.
- Акустические параметры вентилятора (уровни звукового давления Lp) приведены в приложении.

Дополнительная комплектация

Стакан монтажный СТАМ

Поддон ПОД

Преобразователь частоты

Устройство плавного пуска

Шкаф ШСАУ

080

Номер кривой	Тип вентилятора	Нном, кВт	Число полюсов	Ток при 380В, А	Масса* тах, кг
<b>Все режимы</b>					
1	КРОВ60	1,5	8	4,6	324
2	КРОВ91	2,2		6,3	333
3	КРОВ61	4	6	9	342
4	КРОВ91	5,5		12	356
<b>Режим только ДУ</b>					
5	КРОВ60-ДУ	11	4	23	387
6	КРОВ61-ДУ	15		31	420
7	КРОВ91-ДУ	18,5		36	438

Номер кривой	Тип вентилятора	пк, мин <sup>-1</sup>	Нном, кВт	Число полюсов	Масса* тах, кг
<b>С преобразователем частоты (кроме режима ДУ)</b>					
1	КРОВ91-F	1031	5,5	6	356
2		1147	7,5		367
3		1304	11		393
4		1443	15**	395	
5		1544	18,5**	4	438

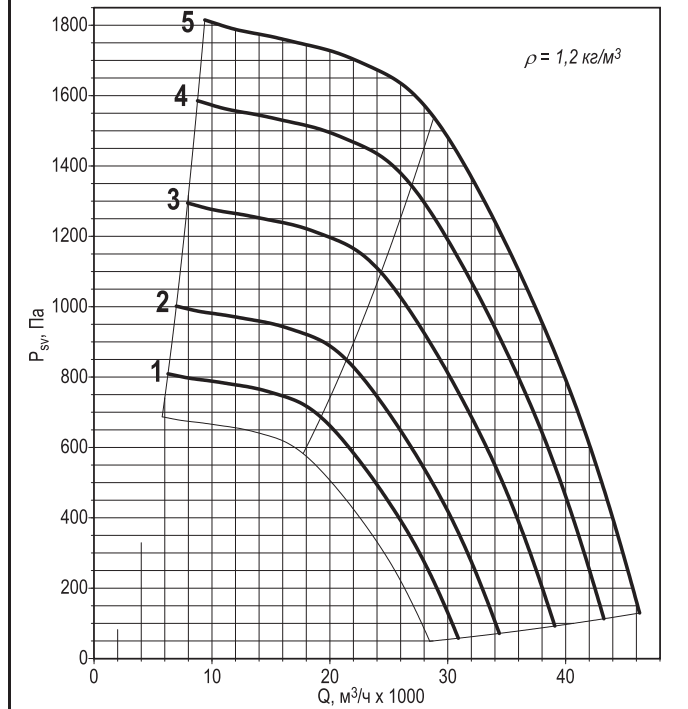
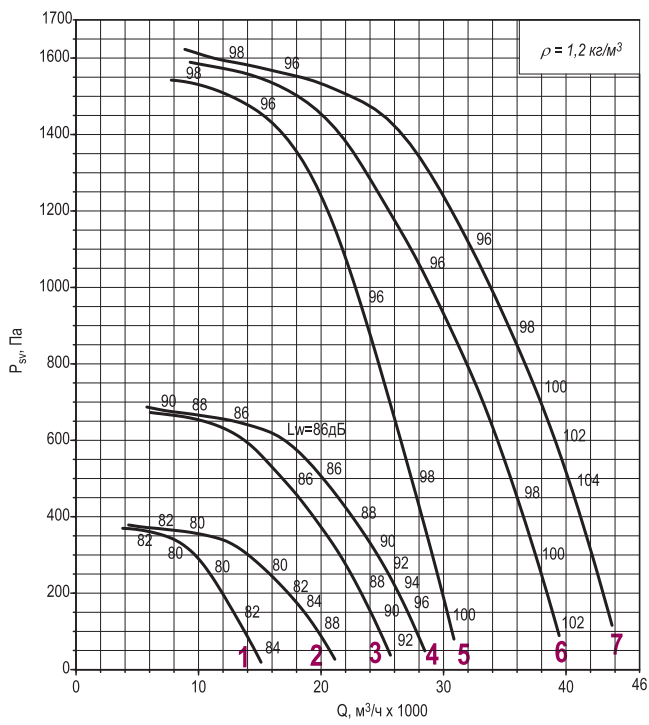

Режим работы Т80/200

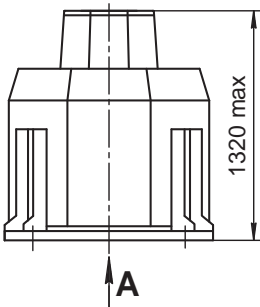

Режим работы ДУ/ДУВ400(600)

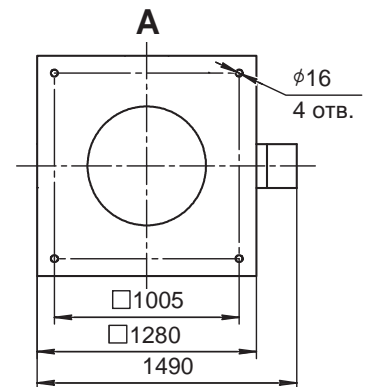
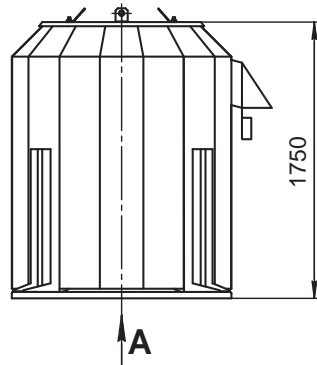

Примечание:

- \* При изменении типа двигателя масса может изменяться.
- \*\* Время работы – 120 минут.
- Графики даны для упрощенного выбора вентилятора, поэтому очень важно использовать программу VEZAFAN.
- Акустические параметры вентилятора (уровни звукового давления Lp) приведены в приложении.

Дополнительная комплектация

Стакан монтажный СТАМ

Поддон ПОД

Преобразователь частоты

Устройство плавного пуска

Шкаф ШСАУ

090

Номер кривой	Тип вентилятора	Нном, кВт	Число полюсов	Ток при 380В, А	Масса* тах, кг
<b>Все режимы</b>					
1	КРОВ60	2,2	8	6,3	390
2	КРОВ61	3		8	396
3	КРОВ91	4		8	409
4	КРОВ61	7,5	6	17,5	424
5	КРОВ91	11		6	450
<b>Режим только ДУ</b>					
6	КРОВ60-ДУ	22	4	44	514
7	КРОВ61-ДУ	30		4	547
8	КРОВ91-ДУ	37		4	587

Номер кривой	Тип вентилятора	пк, мин <sup>-1</sup>	Нном, кВт	Число полюсов	Масса* тах, кг
<b>С преобразователем частоты (кроме режима ДУ)</b>					
1	КРОВ91-F	762	4	8	409
2		850	5,5		419
3		943	7,5		450
4		1069	11	6	450
5		1188	15		482
6		1274	18,5**		489
7		1349	22**		527
8		1487	30**	4	562

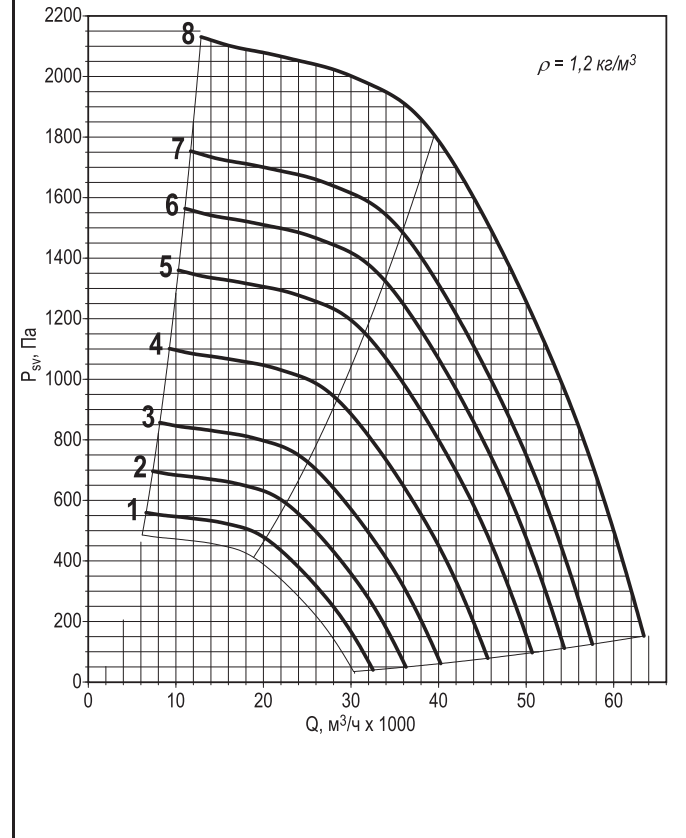
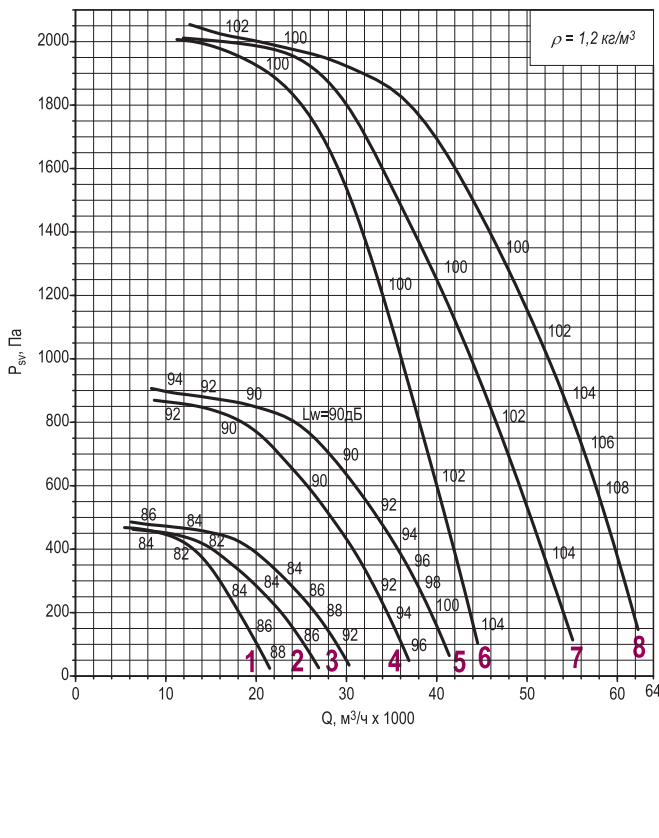

Режим работы Т80/200

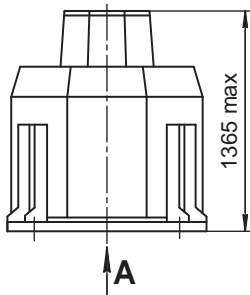

Режим работы ДУ/ДУВ400(600)

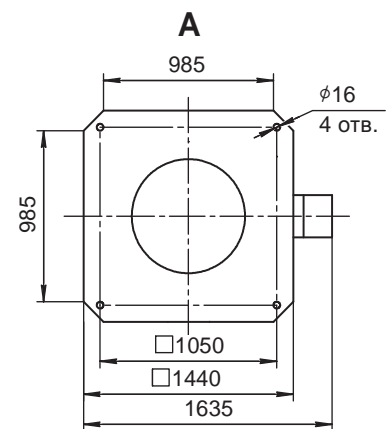
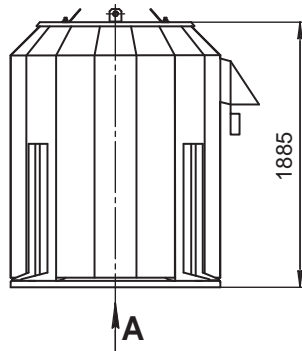

Примечание:

- \* При изменении типа двигателя масса может изменяться.
- \*\* Время работы – 120 минут.
- Графики даны для упрощенного выбора вентилятора, поэтому очень важно использовать программу VEZAFAN.
- Акустические параметры вентилятора (уровни звукового давления Lp) приведены в приложении.

Дополнительная комплектация

Стакан монтажный СТАМ

Поддон ПОД

Преобразователь частоты

Устройство плавного пуска

Шкаф ШСАУ

100

Номер кривой	Тип вентилятора	Нном, кВт	Число полюсов	Ток при 380В, А	Масса* тах, кг
<b>Все режимы</b>					
1	КРОВ60	4	8	10,5	589
2	КРОВ61	5.5		13,6	599
3	КРОВ91	7,5		18	630
4	КРОВ60	11	6	24	632
5	КРОВ61	15		32	662
6	КРОВ91	18.5		37	669

Номер кривой	Тип вентилятора	пк, мин <sup>-1</sup>	Нном, кВт	Число полюсов	Масса* тах, кг
<b>С преобразователем частоты (кроме режима ДУ)</b>					
1	КРОВ91-F	788	7,5	8	630
2		899	11		657
3		990	15		662
4		1066	18,5	6	669
5		1131	22**		707
6		1256	30**		742

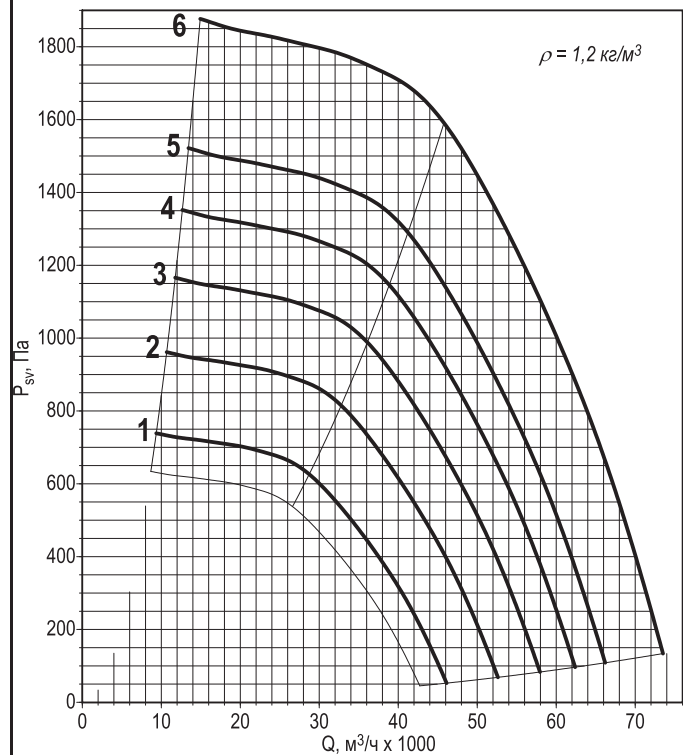
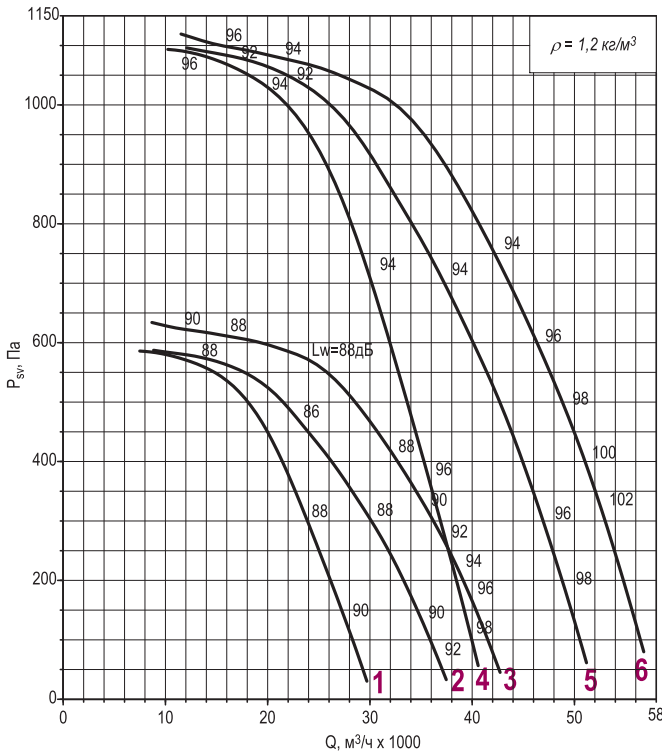

Режим работы Т80/200

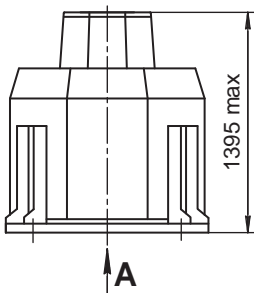

Режим работы ДУ/ДУВ400(600)

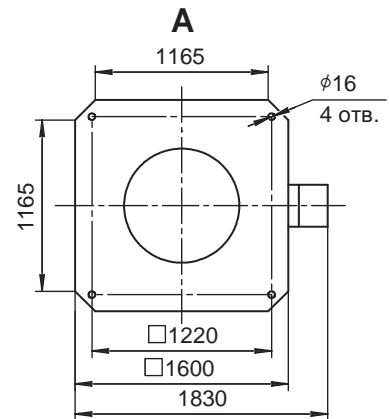
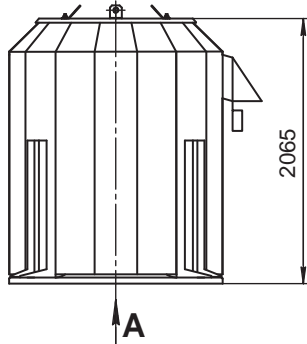

Примечание:

- \* При изменении типа двигателя масса может изменяться.
- \*\* Время работы – 120 минут.
- Графики даны для упрощенного выбора вентилятора, поэтому очень важно использовать программу VEZAFAN.
- Акустические параметры вентилятора (уровни звукового давления Lp) приведены в приложении.

Дополнительная комплектация

Стакан монтажный СТАМ	Поддон ПОД	Преобразователь частоты	Устройство плавного пуска	Шкаф ШСАУ
-----------------------	------------	-------------------------	---------------------------	-----------

# 112

Номер кривой	Тип вентилятора	Нном, кВт	Число полюсов	Ток при 380В, А	Масса* тах, кг
<b>Все режимы</b>					
1	КРОВ60	7,5	8	18	749
2	КРОВ61	11		26	806
3	КРОВ91	15		35	836
<b>Режим только ДУ</b>					
4	КРОВ60-ДУ	18,5	6	37	788
5	КРОВ61-ДУ	22		44	826
6	КРОВ91-ДУ	30		60	861

Номер кривой	Тип вентилятора	пк, мин <sup>-1</sup>	Нном, кВт	Число полюсов	Масса* тах, кг
<b>С преобразователем частоты (кроме режима ДУ)</b>					
1	КРОВ91-F	824	15	8	836
2		885	18.5		866
3		938	22		888
4		1035	30**	6	861
5		1113	37**		964

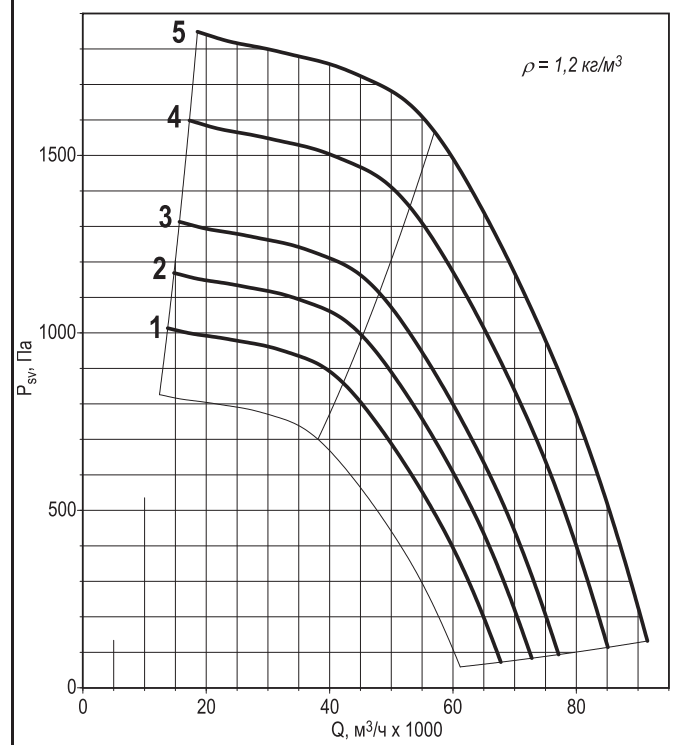
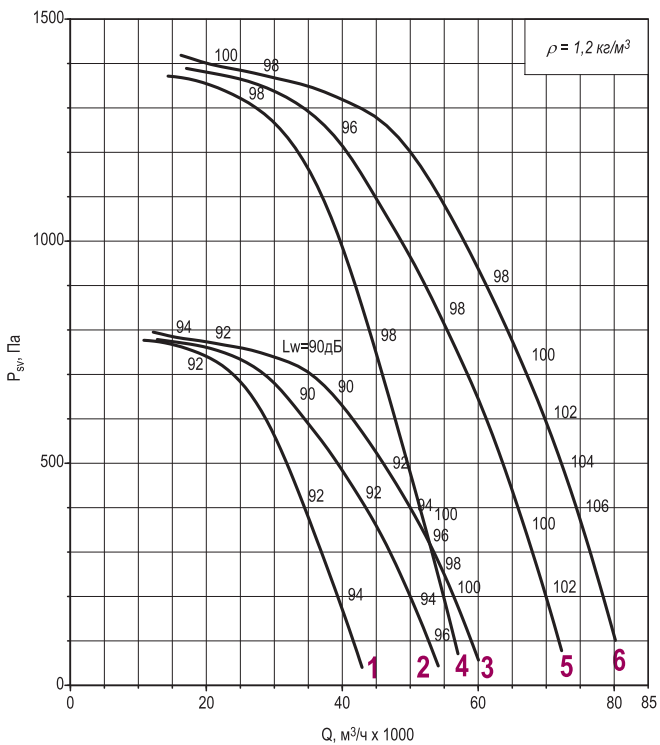

Режим работы Т80/200

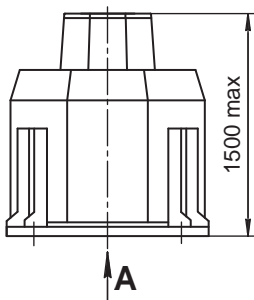

Режим работы ДУ/ДУВ400(600)

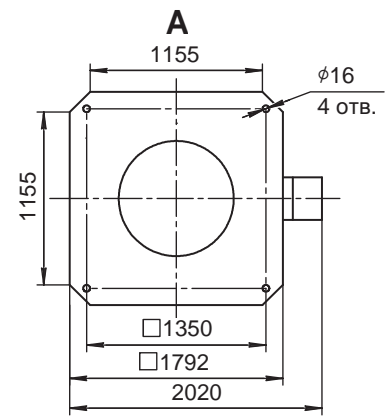
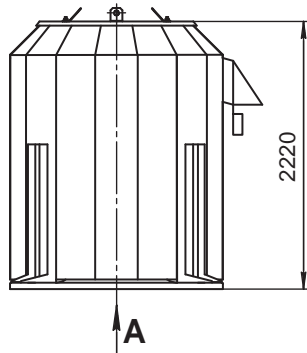

**Примечание:**

- \* При изменении типа двигателя масса может изменяться.
- \*\* Время работы – 120 минут.
- Графики даны для упрощенного выбора вентилятора, поэтому очень важно использовать программу VEZAFAN.
- Акустические параметры вентилятора (уровни звукового давления  $L_p$ ) приведены в приложении.

**Дополнительная комплектация**

Стакан монтажный СТАМ	Поддон ПОД	Преобразователь частоты	Устройство плавного пуска	Шкаф ШСАУ
-----------------------	------------	-------------------------	---------------------------	-----------

# 125

Номер кривой	Тип вентилятора	Нном, кВт	Число полюсов	Ток при 380В, А	Масса* тах, кг
<b>Все режимы</b>					
1	КРОВ60	15	8	35	963
2	КРОВ61	18,5		40	993
3	КРОВ91	22		48	1018
<b>Режим только ДУ</b>					
4	КРОВ60-ДУ	37	6	71	1091
5	КРОВ61-ДУ	45		85	1223
6	КРОВ91-ДУ	55		103	1263

Номер кривой	Тип вентилятора	пк, мин <sup>-1</sup>	Нном, кВт	Число полюсов	Масса* тах, кг
<b>С преобразователем частоты (кроме режима ДУ)</b>					
1	КРОВ91-F	777	22	8	1018
2		865	30		1099
3		929	37**		1218
4		985	45**	1263	
5		1056	55**	6	1353

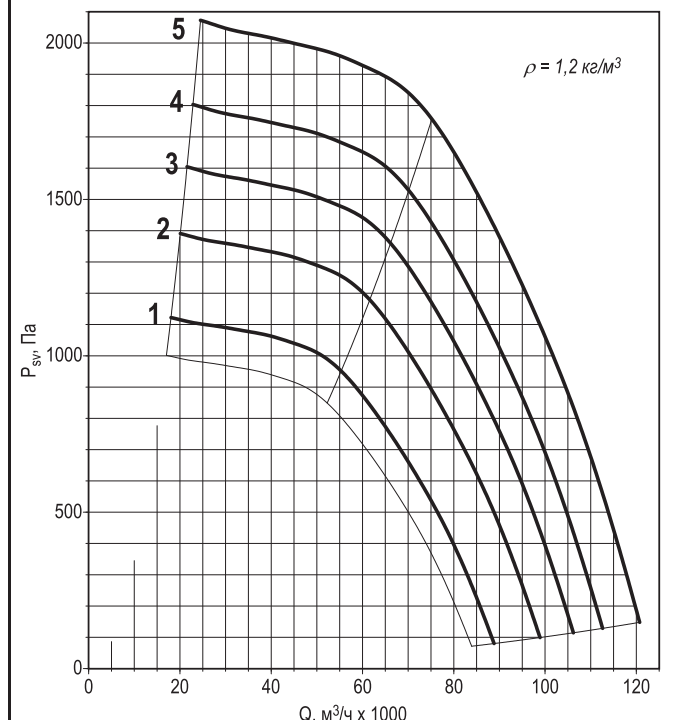
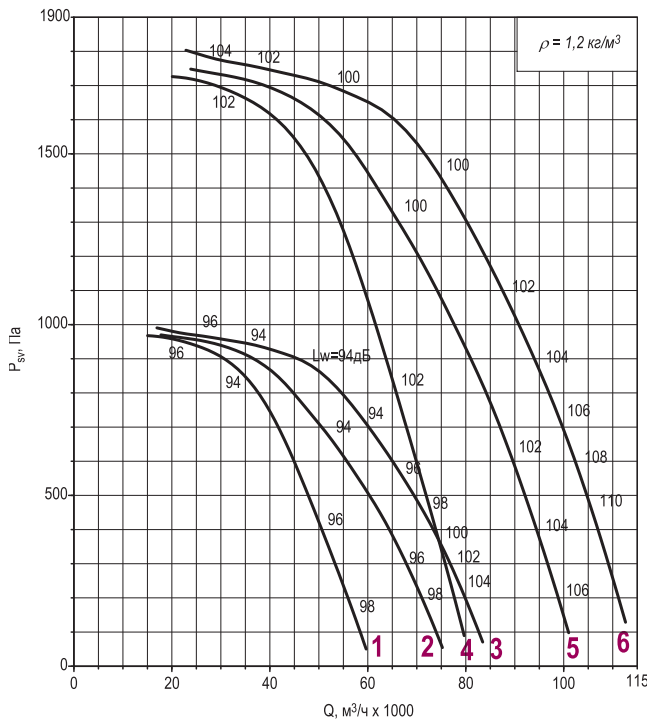

Режим работы Т80/200

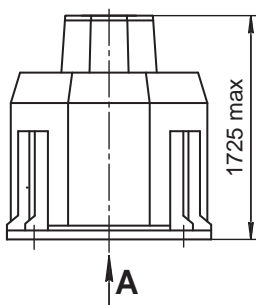

Режим работы ДУ/ДУВ400(600)

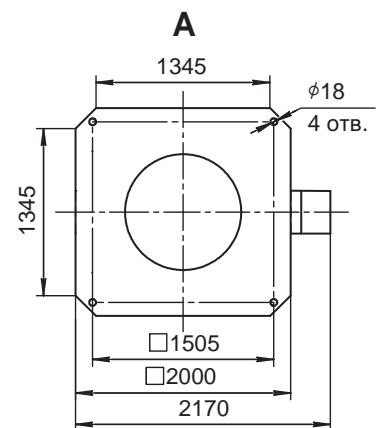
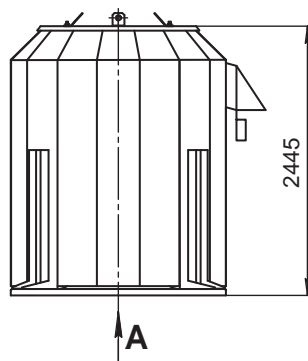

**Примечание:**

- \* При изменении типа двигателя масса может изменяться.
- \*\* Время работы – 120 минут.
- Графики даны для упрощенного выбора вентилятора, поэтому очень важно использовать программу VEZAFAN.
- Акустические параметры вентилятора (уровни звукового давления Lp) приведены в приложении.

**Дополнительная комплектация**

Стакан монтажный СТАМ

Поддон ПОД

Преобразователь частоты

Устройство плавного пуска

Шкаф ШСАУ